

**MONTAGE**  
**ANLEITUNG**  
**ASSEMBLY INSTRUCTIONS**  
**MANUEL DE MONTAGE**

**LM: 29000 36**

# Inhaltsverzeichnis / Table of Contents / Contenu

## Auspacken, Unpacking, Déballage

Modellart / model type / Type de modèle

Seite / Side / Page

3

## Montagematerial, Assembly material, Matériel de montage

Modellart / model type / Type de modèle

Seite / Side / Page

4

## Sitztiefenversteller, Seat depth adjuster, Réglage de la profondeur d'assise,

Modellart / model type / Type de modèle

Seite / Side / Page

51, 52, 55/56, 57/58,

5- 6

## Rückenmontage, Backrest assembly, Montage du dossier

Modellart / model type / Type de modèle

Seite / Side / Page

05/06, 07/08, 09/10, 11/12, 15/16, 17/18, 25/26, 27/28, 29/30,  
45/46, 47/48, 81, 82, 85/86, 87/88,

7

61, 62, 69/70

8 - 9

51, 52, 55/56, 57/58,

10 - 11

## Funktionskontrolle, Functional check, Contrôle du fonctionnement

Modellart / model type / Type de modèle

Seite / Side / Page

12 - 13

- Bei nicht vorschriftsgemäßer und/oder fachgerechter Montage sowie unsachgemäßer Nutzung wird bei Personen- oder Sachschaden keinerlei Haftung übernommen!
- Wir empfehlen die Montage nur durch fachkundiges Personal.
- Die Montageanleitung und demontierte Bauteile sollten aufbewahrt werden.
- Bei veränderter Zusammenstellung kann sich die Montagezeit verändern.
- Am Aufstellort muss für eine geeignete Unterlage gesorgt werden, damit bei der Montage der Bodenbelag nicht beschädigt wird.
- Achten Sie bei der Montage darauf, dass Sie das Bezugsmaterial des Möbels nicht beschädigen.
- No liability can be assumed for personal injury or material damage in the event of incorrect and/or unprofessional assembly or improper use.
- We recommend that the assembly only be carried out by competent personnel.
- The assembly instructions and disassembled components should be kept for future reference.
- The assembly time may differ with a different configuration.
- A suitable underlay must be provided at the installation site so that the floor covering is not damaged during installation.
- During assembly, make sure that you do not damage the cover material of the furniture.
- Aucune responsabilité n'est assumée pour les dommages corporels ou matériels éventuels en cas de montage non conforme aux instructions et/ou inapproprié ainsi qu'en cas d'utilisation abusive.
- Nous recommandons de faire réaliser le montage par du personnel qualifié.
- Le manuel de montage et les pièces démontées doivent être conservés.
- Le temps de montage peut varier en cas d'assemblage différent.
- Merci de placer une protection de sol adaptée afin de ne pas endommager le sol pendant le montage.
- Faire attention de ne pas endommager le revêtement du meuble pendant le montage.

Montagezeit ca. --- Min.

Assembly time / Temps de montage

LM

29000 36



Datum

15.05.23

Version

1.3

Kürzel

HR

Seite

2/13

## Auspacken, Unpacking, Déballage



- Verpackung mit einem nicht spitzen Gegenstand öffnen z.B. Folienschneider
- Open packaging with a device that is not pointed or sharp, e.g. a foil cutter
- Ouvrir l'emballage à l'aide d'un outil non-pointu (p.e. un découpe plastique)

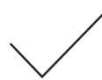

## Montagematerial, Assembly material, Matériel de montage



- In dem Zubehörkarton befinden sich FüÙe, Kufen und das Montagematerial je nach ihrer Zusammenstellung.
- Feet, runners and the assembly material can be found in the box of accessories depending on the configuration.
- Ce carton d'accessoires contient les pieds, les patins et le matériel de montage correspondant à la configuration du meuble.



- Je nach Zusammenstellung ihrer Garnitur verändert sich das Montagematerial des Beipack Kartons.
- Die Fuss-Kufen Montageanleitung befindet sich in diesem Karton.
- The assembly material in the accessories box differs depending on the configuration of your furniture.
- The assembly instructions for the feet-runners can be found in this box.
- Le matériel de montage présent dans le carton d'accessoires varie en fonction de la configuration du meuble.
- La notice de montage des patins/pieds se trouve dans ce carton.

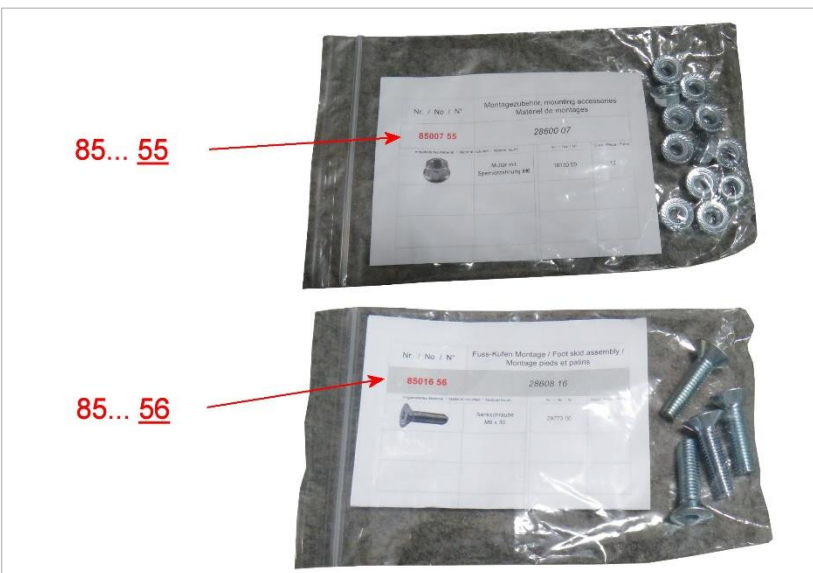

- Schrauben für die Montage der Elemente sind mit der Nummer **85...55** gekennzeichnet.
- Schrauben für die Fuss-Kufen Montage sind mit der Nummer **85...56** gekennzeichnet.
- Screws to assemble the elements are marked with the number **85...55**.
- Screws to assemble the feet-runners are marked with the number **85...56**.
- Les vis servant au montage des éléments sont identifiées par le numéro **85...55**.
- Les vis servant au montage des patins/pieds sont identifiées par le numéro **85...56**.

**Montagezeit ca. Min.**  
 Assembly time / Temps de montage

**LM**  
**29000 36**



Datum	Version	Kürzel	Seite
15.05.23	1.3	HR	4/13



## Sitztiefenversteller, Seat depth adjuster, Réglage de la profondeur d'assise,

mitgeliefertes Material / Material included / Matériel fourni		Größe / Size / Taille	Nr. / No / N°	Montagezubehör, mounting accessories Matériel de montages
	Sechskantschraube	M8 x 45	24245 00	85021 55
	Senkschraube schwarz	M8 x 12	17553 00	
	Sechskantschraube	M8 x 20	23379 00	

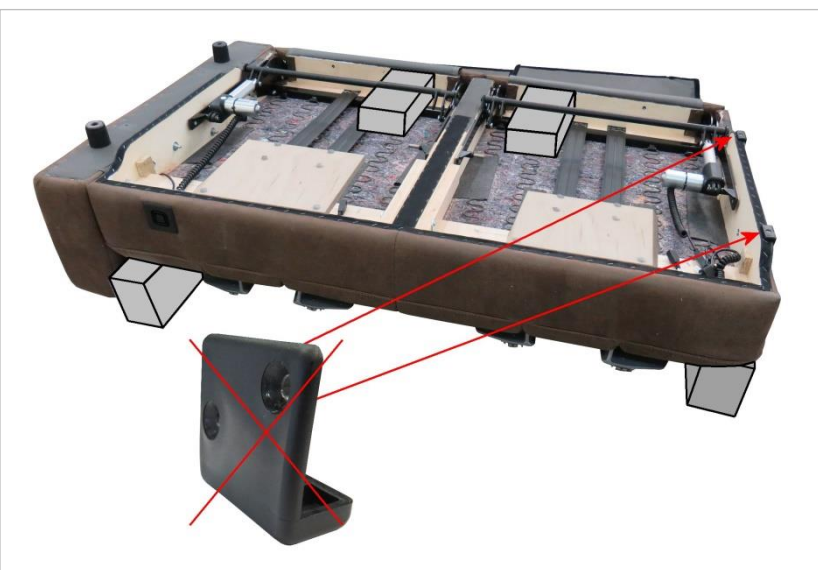

- Element auf die Sitzfläche drehen.
- Nessellatz am Klettband öffnen und Wellpappe Klötze unterlegen.
- Transportwinkel entfernen.
- Turn the element upside down.
- Open the nettle fabric flap at the Velcro strap and place corrugated cardboard blocks underneath.
- Remove the Transport bracket.
- Tourner l'élément sur l'assise.
- Ouvrir la bavette au niveau de la bande velcro et placer des blocs de carton ondulé en dessous.
- Retirer l'équerre de transport.

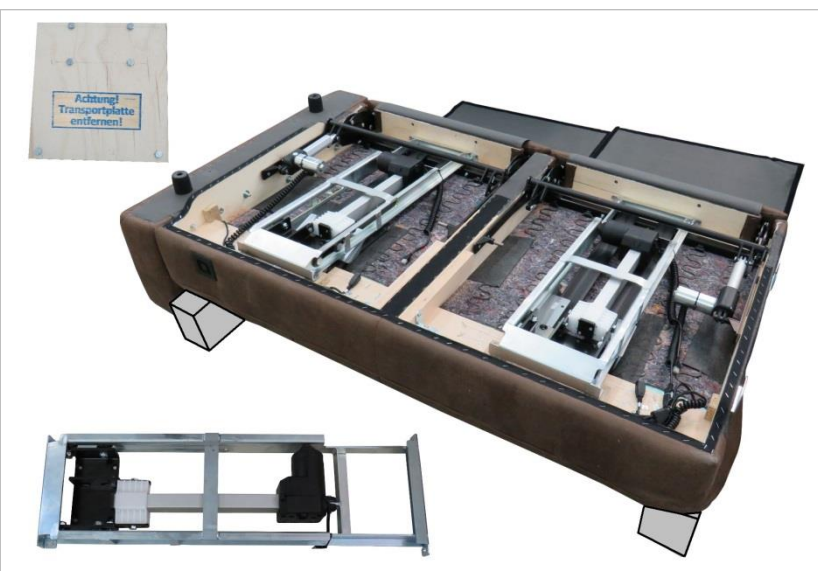

- Transportplatte entfernen.
- Chassis für Sitztiefenversteller einlegen.
- Remove the transportation plate.
- Insert the chassis for the seat depth adjuster.
- Retirer la plaque de transport.
- Insérer le châssis pour régler la profondeur d'assise.

Montagezeit ca. 35 Min.  
Assembly time / Temps de montage

LM  
29000 36



Datum	Version	Kürzel	Seite
15.05.23	1.3	HR	5/13

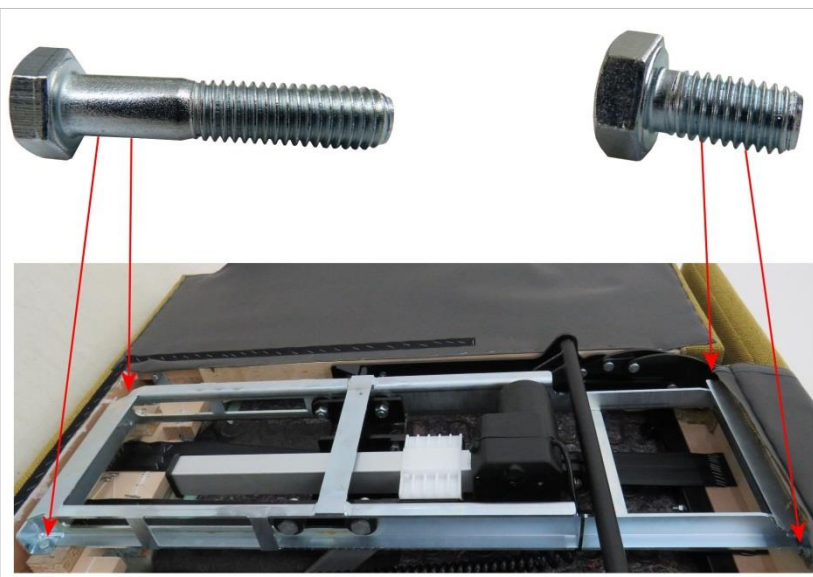

- Chassis für Sitztiefenversteller erst vorne mit M8 x 20 und dann hinten mit M8 x 45 montieren.
- Fasten the chassis for the seat depth adjuster in place, starting at the front with M8 x 20 and then at the rear with M8 x 45.
- Commencer par monter le châssis de réglage de la profondeur d'assise à l'avant avec M8 x 20, puis à l'arrière avec M8 x 45.

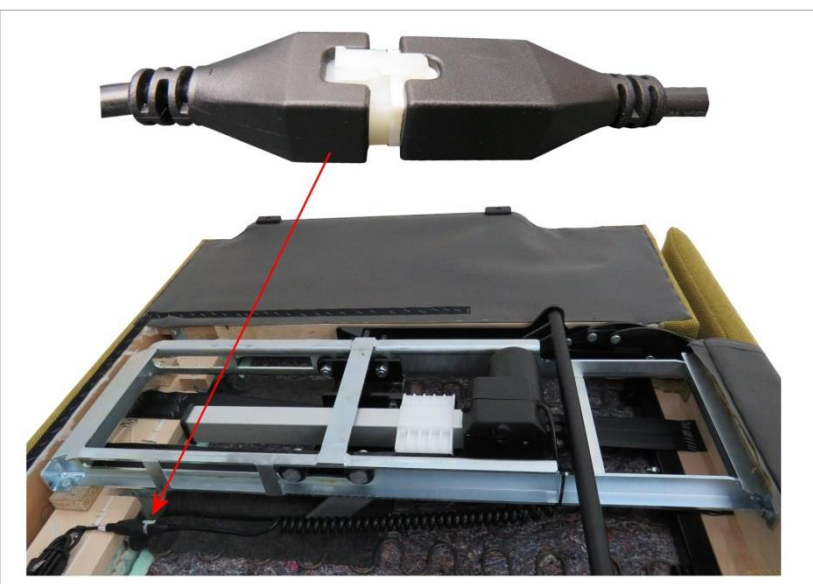

- Stecker verbinden
- Connect plug
- Connecter la fiche

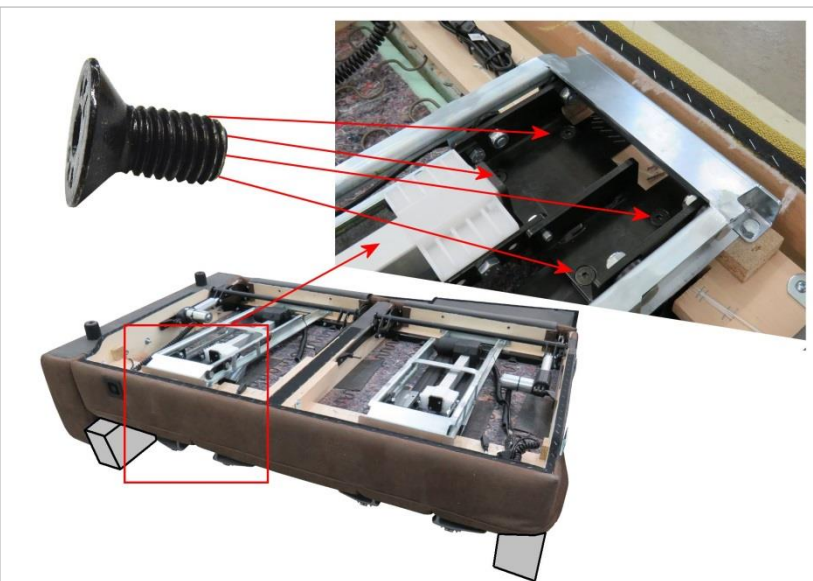

- Rückenhalter mit der Hand in Position bringen und mit je 2 Senkschrauben M8 x 12 befestigen.
- Bring the backrest holder into position by hand and fasten in place on each side with 2 countersunk screws M8 x 12.
- De la main, mettre le support de dossier en place et le fixer avec 2 vis à tête fraisée M8 x 12.

## Rückenmontage, Backrest assembly, Montage du dossier

mitgeliefertes Material / Material included / Matériel fourni



Mutter mit  
Sperrverzahnung

Größe / Size / Taille

Nr. / No / N°

Montagezubehör,  
mounting accessories  
Matériel de montages

M6

18130 00

85007 55

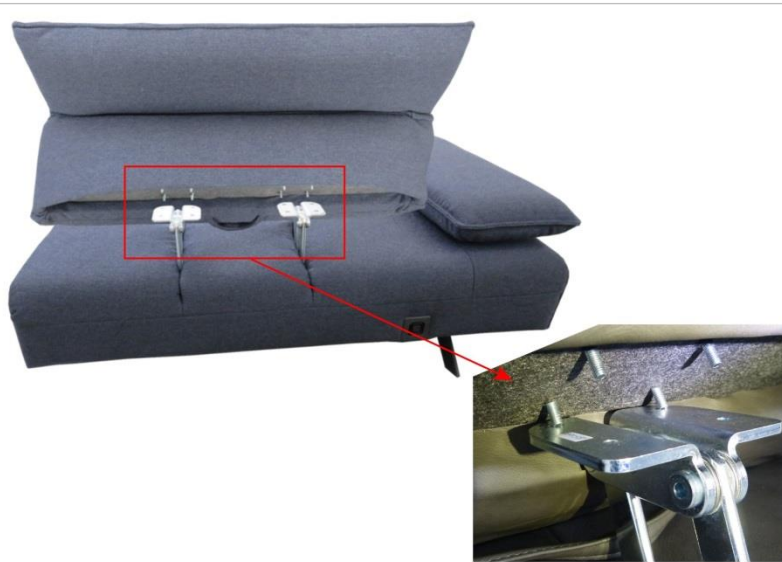

- Transportschutz und Kabelbinder entfernen.
- Rücken auf den Rückenbeschlag aufsetzen
- Remove the transport protection and cable ties
- Place the back onto its mount
- Retirer la protection de transport et les serre-câbles.
- Placer le dossier sur la garniture du dossier



- Jeden Rücken mit 4 Stück Sperrmuttern befestigen.
- Fasten each back element with 4 lock nuts.
- Fixer le dossier avec 4 contre-écrous.

**Montagezeit ca. 10 Min.**  
 Assembly time / Temps de montage

**LM**  
**29000 36**



Datum  
15.05.23

Version  
1.3

Kürzel  
HR

Seite  
7/13



## Rückenmontage, Backrest assembly, Montage du dossier

mitgeliefertes Material / Material included / Matériel fourni		Größe / Size / Taille	Nr. / No / N°	Montagezubehör, mounting accessories Matériel de montages
	Ansatzschraube schwarz	M8 x 30	10629 00	85016 55
	Senkschraube	M8 x 30	29773 00	



- Nessel unten am Klettband öffnen.
- Open nettle at the Velcro tape at the bottom.
- Ouvrir le velcro de la toile du dessous



- Vor dem einführen des Rückens auf die richtige Zuordnung der Aufkleber achten.
- Rücken mit seitlicher Wölbung zum beweglichen Seitenteil montieren.
- Rücken in Führungsschlitz schieben.
- Before inserting the backrest make sure that the stickers are correctly assigned.
- Mount backrest with lateral curvature to movable side part.
- Push the backrest into the guide slot.
- Faire attention au bon ordre des autocollants avant d'introduire le dossier
- Monter le dossier avec le bombement latéral vers le côté amovible
- Engager le dossier dans la glissière de guidage

Montagezeit ca. 20 Min.  
Assembly time / Temps de montage

LM  
29000 36



Datum	Version	Kürzel	Seite
15.05.23	1.3	HR	8/13





- Jeden Rücken mit 4 Senkschrauben und 2 Ansatzschrauben befestigen.
- Fasten each backrest with 4 countersunk screws and 2 shoulder screws.
- Fixer chaque dossier avec les 4 vis à tête fraisée et les 2 vis à téton.



- Klettband mit Nessel wieder schließen.
- Element auf FüÙe stellen.
- Close nettle with Velcro tape again.
- Put element on feet.
- Refermer le velcro de la toile du dessous
- Mettre l'élément sur pieds.

## Rückenmontage, Backrest assembly, Montage du dossier

mitgeliefertes Material / Material included / Matériel fourni



Mutter mit Sperrverzahnung

Größe / Size / Taille

M6

Nr. / No / N°

18130 00

Montagezubehör,  
mounting accessories  
Matériel de montages

85007 55



- Netzverbindung herstellen und Sitztiefenversteller nach hinten fahren.
- Connect to the mains power supply and move the seat depth adjuster backwards.
- Brancher le raccordement secteur et déplacer le réglage de profondeur d'assise vers l'arrière.

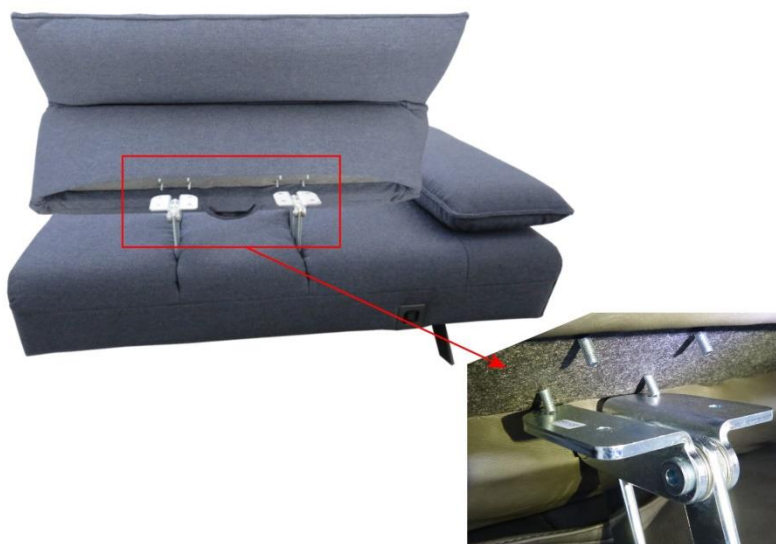

- Rücken aufsetzen.
- Fit the backrest into place.
- Mettre le dossier en place.

**Montagezeit ca. 15Min.**  
Assembly time / Temps de montage

**LM**  
**29000 36**



Datum  
15.05.23

Version  
1.3

Kürzel  
HR

Seite  
10/13



- Sitztiefenversteller mit 8 Sicherheitsmuttern befestigen.
- Fasten the seat depth adjuster into place with 8 lock nuts.
- Fixer le réglage de profondeur d'assise avec 8 écrous de blocage.

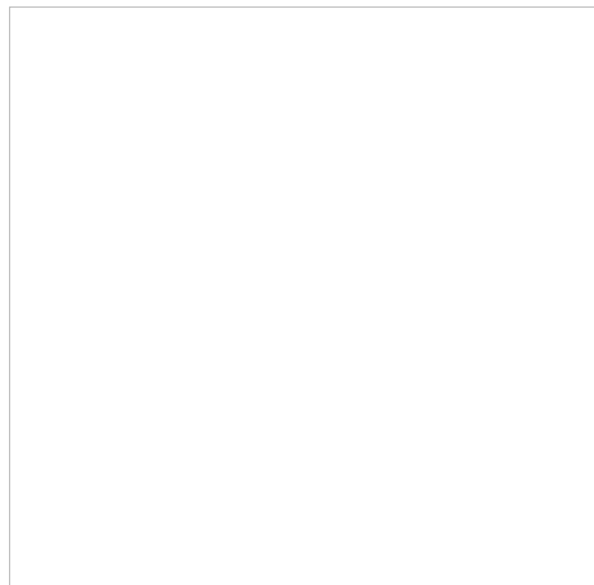
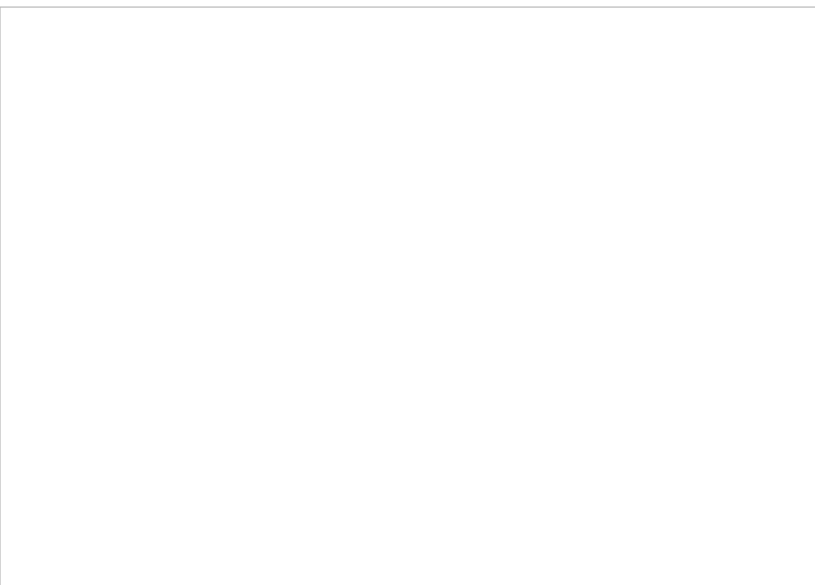
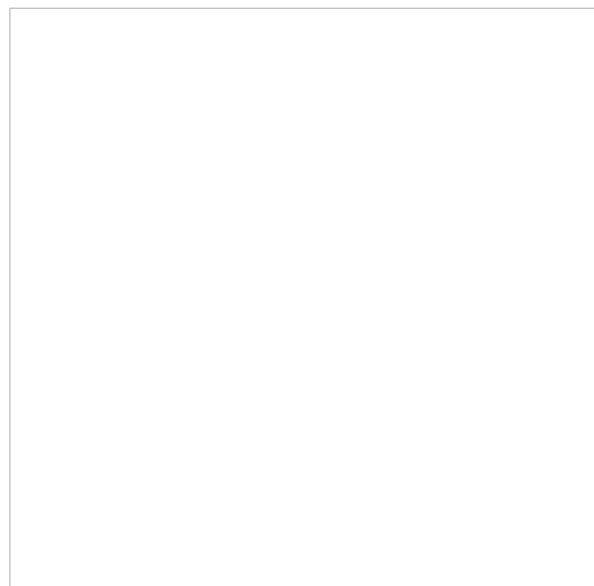
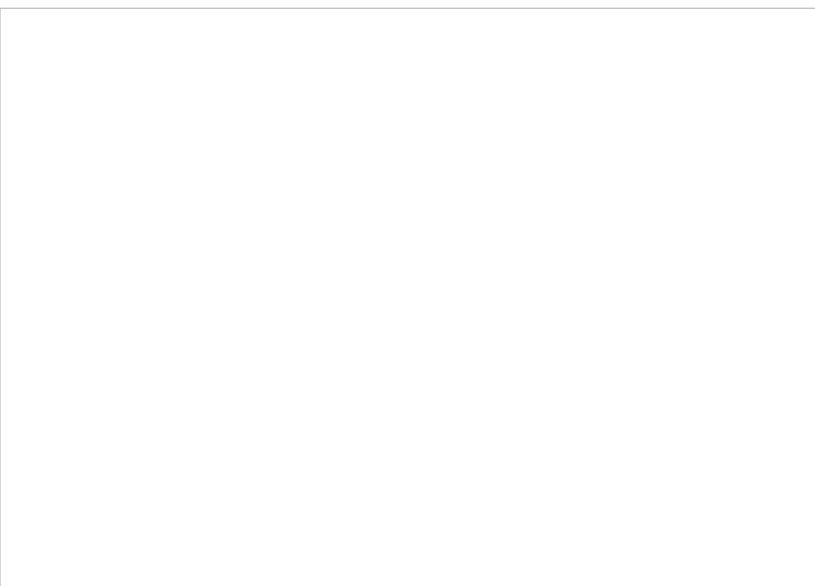

## Funktionskontrolle, Functional check, Contrôle du fonctionnement

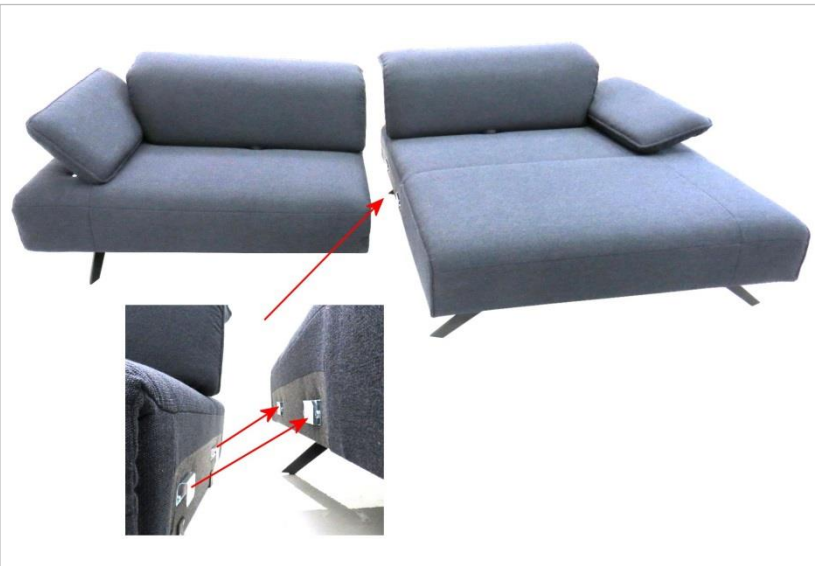

- Bei allen Elementen Haken und Laschen einhängen.
- Engage hooks and lugs on all elements.
- Accrocher les crochets et les attaches sur tous les éléments.



- Netzverbindung herstellen
- Connect to the mains
- Brancher le raccordement secteur

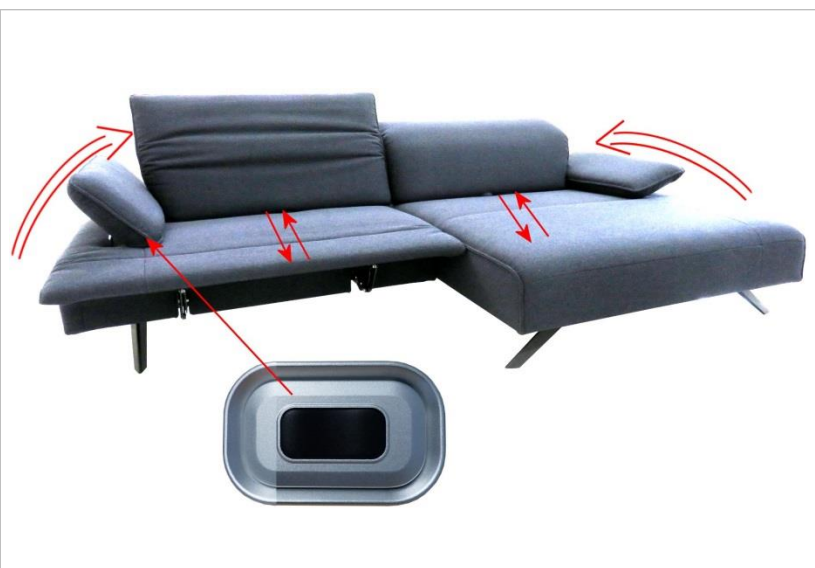

- Funktionskontrolle bei allen Elementen ohne Belastung durchführen.
- Please conduct the function control for all elements without load.
- Tester tous les éléments sans pression.



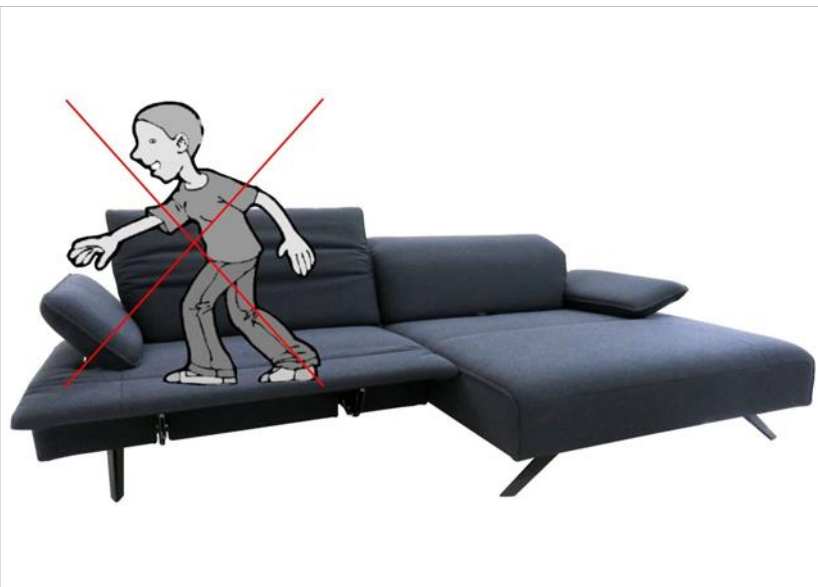

- Überlastungen auf der Beinauflage führen zu Beschädigungen.
- Overloading on the leg rest will result in damages.
- Une surcharge sur le repose-pieds peut entraîner des dommages.

